



## **KB4 Electronic Keyboard 61-key**

Ref. nr.: 130.108



# **MANUEL D'INSTRUCTIONS**

**Nous vous remercions** d'avoir acheté un appareil Max Music. Veuillez lire la présente notice avant l'utilisation afin de pouvoir en profiter pleinement.

Veuillez lire la notice avant utilisation. Respectez impérativement les instructions afin de continuer à bénéficier de la garantie. Prenez toutes les précautions nécessaires pour éviter tout incendie ou décharge électrique. Seul un technicien spécialisé peut effectuer les réparations. Nous vous conseillons de conserver la présente notice pour pouvoir vous y reporter ultérieurement.

- Avant d'utiliser l'appareil, prenez conseil auprès d'un spécialiste. Lors de la première mise sous tension, il est possible qu'une odeur soit perceptible. C'est normal, l'odeur disparaîtra peu de temps après.
- L'appareil contient des composants porteurs de tension. **N'OUVREZ JAMAIS** le boîtier.
- Ne placez pas des objets métalliques ou du liquide sur l'appareil, cela pourrait causer des décharges électriques et dysfonctionnements.
- Ne placez pas l'appareil à proximité de sources de chaleur, par exemple radiateur. Ne positionnez pas l'appareil sur une surface vibrante. N'obturez pas les ouïes de ventilation.
- L'appareil n'est pas conçu pour une utilisation en continu.
- Faites attention au cordon secteur, il ne doit pas être endommagé.
- Lorsque vous débranchez l'appareil de la prise secteur, tenez-le par la prise, ne tirez jamais sur le cordon.
- Ne branchez pas et ne débranchez pas l'appareil avec les mains mouillées.
- Seul un technicien spécialisé peut remplacer la fiche secteur et / ou le cordon secteur.
- Si l'appareil est endommagé et donc les éléments internes sont visibles, ne branchez pas l'appareil, **NE L'ALLUMEZ PAS**. Contactez votre revendeur. **NE BRANCHEZ PAS** l'appareil à un rhéostat ou un dimmer.
- Pour éviter tout risque d'incendie ou de décharge électrique, n'exposez pas l'appareil à la pluie ou à l'humidité.
- Seul un technicien habilité et spécialisé peut effectuer les réparations
- Branchez l'appareil à une prise 220-240 V/50 Hz avec terre, avec un fusible 10-16 A.
- Pendant un orage ou en cas de non-utilisation prolongée de l'appareil, débranchez l'appareil du secteur.
- En cas de non-utilisation prolongée de l'appareil, de la condensation peut être créée. Avant de l'allumer, laissez l'appareil atteindre la température ambiante. Ne l'utilisez jamais dans des pièces humides ou en extérieur.
- Pendant le fonctionnement, le boîtier est très chaud. Ne le touchez pas pendant le fonctionnement et juste après.
- Afin d'éviter tout accident en entreprise, vous devez respecter les conseils et instructions.
- N'allumez pas et n'éteignez pas l'appareil de manière répétée. Cela réduit sa durée de vie.
- Conservez l'appareil hors de la portée des enfants. Ne laissez pas l'appareil sans surveillance.
- N'utilisez pas d'aérosols pour nettoyer les interrupteurs. Les résidus créent des dépôts et de la graisse. En cas de dysfonctionnement, demandez conseil à un spécialiste.
- Ayez toujours les mains propres pour utiliser l'appareil.
- Ne forcez pas les réglages.
- Si l'appareil est tombé, faites-le toujours vérifier par un technicien avant de le rallumer.
- Pour nettoyer l'appareil, n'utilisez pas de produits chimiques qui abîment le revêtement, utilisez uniquement un tissu sec.
- Tenez toujours l'appareil éloigné de tout équipement électrique pouvant causer des interférences.
- Pour toute réparation, il faut impérativement utiliser des pièces d'origine, sinon il y a risque de dommages graves et / ou de radiations dangereuses.
- Eteignez toujours l'appareil avant de le débrancher du secteur et de tout autre appareil. Débranchez tous les cordons avant de déplacer l'appareil.
- Assurez-vous que le cordon secteur n'est pas abîmé si des personnes viennent à marcher dessus. Avant toute utilisation, vérifiez son état.
- La tension d'alimentation est de 220-240 V~/50 Hz. Vérifiez la compatibilité. Si vous voyagez, vérifiez que la tension d'alimentation du pays est compatible avec l'appareil.
- Conservez l'emballage d'origine pour pouvoir transporter l'appareil en toute sécurité.



CE symbole doit attirer l'attention de l'utilisateur sur les tensions élevées présentes dans le boîtier de l'appareil, pouvant engendrer une décharge électrique.



CE symbole doit attirer l'attention de l'utilisateur sur des instructions importantes détaillées dans la notice, elles doivent être lues et respectées.

Cet appareil porte le symbole CE. Il est interdit d'effectuer toute modification sur l'appareil. La certification CE et la garantie deviendraient caduques !

**NOTE:** Pour un fonctionnement normal de l'appareil, il doit être utilisé en intérieur avec une plage de température maximale autorisée entre 5°C/41°F et 35°C/95°F.



Ne jetez pas les produits électriques dans la poubelle domestique. Déposez-les dans une déchetterie. Demandez conseil aux autorités locales ou à votre revendeur. Données spécifiques. Les valeurs actuelles peuvent légèrement varier d'un appareil à l'autre. Tout droit de modification réservée sans notification préalable.

*N'essayez pas de réparer l'appareil vous-même. Vous perdriez tout droit à la garantie. Ne faites aucune modification sur l'appareil. Vous perdriez tout droit à la garantie. La garantie deviendrait également caduque en cas d'accidents ou dommages causés par une utilisation inappropriée de l'appareil ou un non-respect des consignes présentes dans cette notice. Max ne pourrait être tenu responsable en cas de dommages matériels ou corporels causés par un non-respect des consignes de sécurité et avertissements. Cela est également valable pour tous les dommages quelle que soit la forme.*

# DEBALLAGE

**ATTENTION !** Immédiatement après réception, vérifiez le contenu du carton et assurez-vous que tous les éléments sont bien présents et en bon état. Si besoin, faites les réserves nécessaires si le matériel ou les cartons sont endommagés. Si l'appareil doit être retourné, faites-le dans l'emballage d'origine. Si l'appareil a été exposé à des fluctuations importantes de températures (par exemple après le transport), ne l'allumez pas immédiatement. De la condensation peut survenir. Laissez l'appareil éteint le temps qu'il atteigne la température ambiante.

Contenu fourni:

- MAX Music KB5 keyboard
- Alimentation électrique
- Stand de partitions de musique

# ALIMENTATION

Vous trouvez sur l'étiquette à l'arrière de l'appareil, le type d'alimentation à utiliser. Vérifiez que la tension d'alimentation corresponde à celle mentionnée. Toute autre alimentation peut endommager l'appareil. Reliez l'appareil au secteur, il est prêt à être utilisé. En aucun cas, vous ne devez utiliser de dimmer ou d'alimentation réglable.



Connectez toujours l'appareil à un circuit protégé (disjoncteur ou fusible). Assurez-vous que l'appareil soit correctement relié à la terre afin d'éviter tout risque d'électrocution ou d'incendie.

# REGLAGES

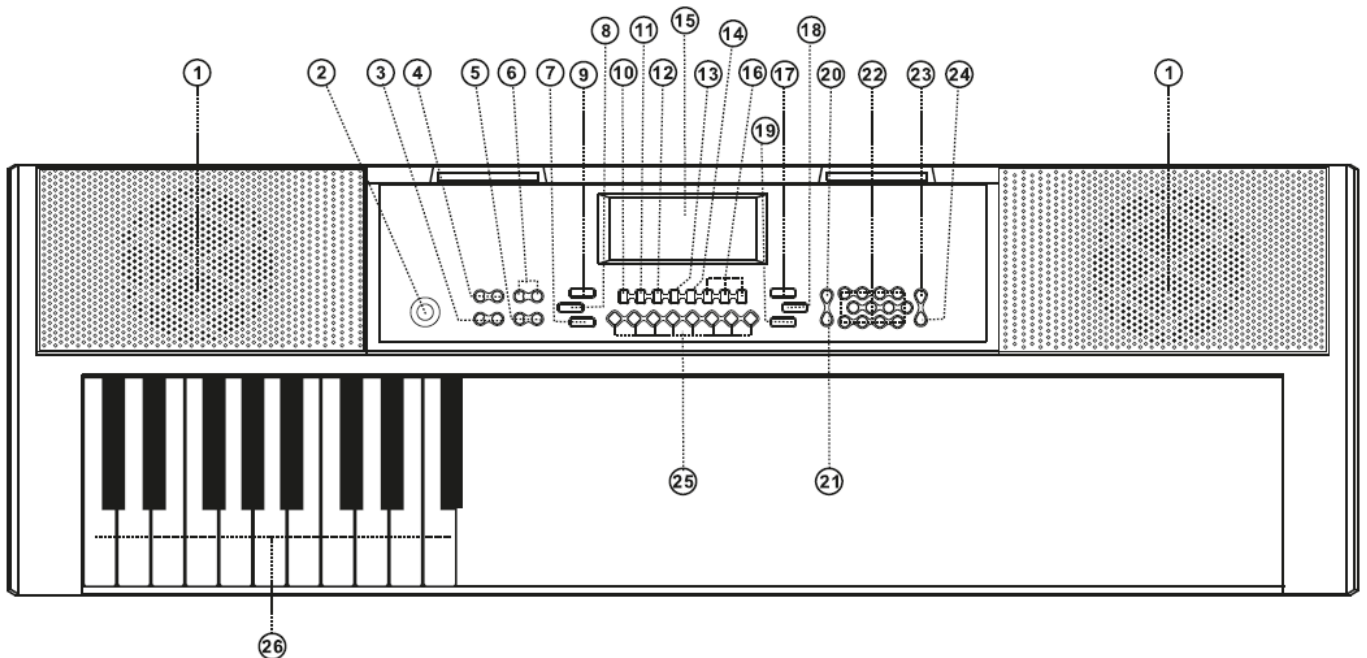

- 1. SPEAKERS**  
Haut-parleurs pour reproduire le son de la musique jouée. Le niveau sonore est déterminé sur la base du réglage du volume.
- 2. POWER ON/OFF**  
Allumer ou éteindre le clavier.
- 3. TRANSPOSE**  
Appuyez sur [Transpose +] ou [Transpose -] pour transposer le ton des notes. La transposition peut être réglée de "-6" à "+6". En appuyant simultanément sur les deux boutons, la transposition est réinitialisée à la valeur par défaut.
- 4. MASTER VOLUME**  
Appuyez sur [Master Vol +] ou [Master Vol -] pour augmenter ou diminuer le volume général. Appuyez sur les deux simultanément pour rétablir la valeur par défaut.
- 5. TEMPO**  
Appuyez sur [Tempo +] ou [Tempo -] pour augmenter ou diminuer le tempo. Appuyer simultanément sur les deux boutons peut permettre de revenir à la valeur par défaut.
- 6. ACCOMP VOLUME**  
Appuyez sur [Master Vol +] ou [Master Vol -] pour augmenter ou diminuer le volume accomp. Appuyez sur les deux simultanément pour rétablir la valeur par défaut.

## 7. START/STOP

Appuyez sur cette touche pour démarrer ou arrêter la lecture du programme sélectionné.

## 8. FILL-IN

Appuyez sur le bouton [FILL-IN] pour ajouter un interlude au rythme. Le remplissage joué est déterminé par le rythme d'accompagnement sélectionné. Après le remplissage, le rythme d'accompagnement sélectionné continuera à être joué. La fonction Fill In peut être utilisée aussi souvent que vous le souhaitez.

## 9. SYNC

En mode rythme, appuyez sur [SYNC]. "Syn" s'affiche à l'écran. Jouez n'importe quelle touche dans la zone des touches d'accord (de la 1ère à la 19ème touche, en partant de la gauche) pour activer le rythme d'accompagnement.

## 10. SINGLE CHORD

Lorsque le rythme est activé, appuyez sur [SINGLE]. Après l'affichage de "Sin" sur l'écran, vous pouvez jouer un seul accord sur les touches de la zone d'accords du clavier. Appuyez à nouveau sur [SINGLE], l'écran affiche "OFF". La fonction d'accord unique est alors désactivée.

## 11. FINGERED CHORD

Dans ce mode, vous jouez les notes individuelles de l'accord dans votre main gauche. Lorsque le rythme est activé, appuyez sur [FINGERED]. Une fois que l'écran affiche "Fin", vous pouvez jouer un accord avec les doigts sur les touches de la zone d'accord du clavier. Appuyez à nouveau sur [FINGERED], l'écran affiche "OFF". La fonction d'accord avec les doigts sera désactivée.

## 12. RECORD

Appuyez sur [REC] pour activer la fonction d'enregistrement, "rEC" s'affichera à l'écran. Dans ce mode, toutes les notes jouées seront enregistrées. Lorsque la mémoire est pleine, "FUL" s'affiche à l'écran et l'enregistrement s'arrête automatiquement. Appuyez sur [PLAY] pour lire les notes enregistrées, "Ply" s'affichera à l'écran. Une fois la lecture terminée, "REC" s'affiche à l'écran. Vous pouvez enregistrer un nouveau rythme, ou vous pouvez appuyer sur [PLAY] pour lire le rythme enregistré.

## 13. PROGRAM

Appuyez sur [PROG] pour activer la fonction de programmation du rythme, "Prg" s'affichera à l'écran et la fonction de percussion du clavier sera activée. 32 Les percussions peuvent être programmées au maximum, après quoi "FUL" apparaîtra sur l'écran et la programmation s'arrêtera automatiquement. Appuyez sur [PLAY] pour jouer le rythme de programmation. Appuyez sur [START/STOP] ou appuyez à nouveau sur [PROG] pour désactiver la fonction de programmation. Tous les rythmes enregistrés seront supprimés.

## 14. PLAY

Appuyez sur cette touche pour lire des notes ou des rythmes enregistrés.

## 15. LED DISPLAY

Affiche le mode actuel, les notes à jouer, le rythme, le tempo, etc.

## 16. ONE-KEY TRAINING

Appuyez sur [Une touche] pour activer la fonction de formation à la touche individuelle. Appuyez sur la touche "+" / "-" pour sélectionner la chanson à apprendre. La formation par touche unique vise à un apprentissage de longue durée, et il n'y a aucune exigence en matière de tonalité ou de créativité. Ce mode permet de faire des erreurs en jouant les touches, mais le clavier joue toujours les bonnes notes et l'écran affiche les bonnes notes. Une fois qu'une chanson est terminée, répétez la chanson en cours à apprendre. Appuyez sur [START/STOP] ou sur la touche [One Key] pour désactiver la fonction d'apprentissage.

### FOLLOW TRAINING

Appuyez sur [Follow] pour activer la fonction de suivi. Appuyez sur le bouton "+" / "-" pour sélectionner la chanson à apprendre. Avec la formation Follow, vous pouvez apprendre en suivant les bonnes notes de jeu. Le programme attendra que vous jouiez la bonne note avant de passer à la suivante. Notes : Dans ce mode, le clavier ne joue que les notes correctes et ne donne aucune réponse aux mauvaises notes. Appuyez sur [START/STOP] ou sur [Follow] pour désactiver la fonction d'apprentissage.

### ENSEMBLE TRAINING

Appuyez sur [Ensemble] pour activer la fonction d'ensemble. Appuyez sur le bouton "+" / "-" pour sélectionner la chanson à apprendre. La formation Ensemble vise l'apprentissage correct et complet de la durée et des notes de la chanson. La tonalité sera protégée pour l'ensemble et vous devez jouer la note correcte en fonction de la durée correcte de la chanson. Si vous ne jouez pas dans les 3 secondes, le clavier jouera automatiquement la bonne note. Une fois qu'une chanson est terminée, répétez la chanson en cours à apprendre. Appuyez sur le bouton [START/STOP] ou sur [Ensemble] pour désactiver la fonction d'apprentissage.

## 17. DEMO SONG

Ce clavier contient 24 chansons de démonstration ("000" à "023") que vous pouvez sélectionner. Appuyez sur [DEMO SONG] et les chansons de démonstration commenceront à être jouées dans l'ordre. Pendant le processus de lecture, appuyez sur [DEMO SONG] pour jouer la chanson de démonstration suivante. Appuyez sur [START/STOP] pour arrêter la lecture. Pendant la lecture, vous pouvez également appuyer sur les touches du pavé numérique ou sur les touches "+" / "-" pour sélectionner d'autres chansons de démonstration. La chanson de démonstration sélectionnée sera alors jouée de manière répétée.

## 18. METRONOME

Il existe 4 types de métronomes stockés sur le clavier : 1/4 de temps, 2/4 de temps, 3/4 de temps et 4/4 de temps. Appuyez une fois sur [Métronome] pour régler le rythme sur 1/4 de temps, deux fois pour 2/4 temps, etc. appuyez une cinquième fois pour annuler la fonction.

## 19. KEYBOARD PERCUSSION

Ce clavier offre 61 types de percussions. Appuyez sur [Percussion] pour transformer le clavier en clavier de percussion, et chaque touche correspond à un instrument de percussion. Appuyez à nouveau sur ce bouton pour désactiver la fonction de percussion du clavier.

## 20. SUSTAIN

Appuyez sur [Sustain] et l'effet de maintien sera activé. Appuyez à nouveau sur ce bouton et l'effet de sustain sera désactivé.

## 21. VIBRATO

Appuyez sur le bouton [Vibrato] et l'effet vibrato sera activé. Appuyez à nouveau sur ce bouton et l'effet vibrato sera désactivé.

## 22. NUM PAD

Touches numériques pour entrer une valeur précise.

## 23. TIMBRE

Appuyez sur [TIMBRE] pour activer la fonction de sélection de la tonalité. Ce clavier offre 255 timbres ("000" à "254") pour votre sélection. La tonalité par défaut est "000", et elle peut être ajustée en appuyant sur les touches numériques correspondantes ou en appuyant sur la touche "+" / "-".

## 24. RHYTHM

Sélection du rythme:

Ce clavier propose 255 rythmes ("000" à "254") pour votre sélection. Le rythme par défaut est "000". Appuyez sur [Rhythm] pour lancer la fonction de sélection du rythme. Appuyez sur les touches numériques ou sur les touches "+" / "-" pour sélectionner d'autres rythmes.

Permettre le rythme:

Appuyez sur [START/STOP] pour lancer le rythme d'accompagnement. En état d'activation : Appuyez sur [SYNC], "Syn" s'affichera à l'écran. Jouez n'importe quelle touche dans la zone des touches d'accord (1ère-19ème touche en partant de la gauche). Le rythme d'accompagnement sera activé. Appuyez sur [START/STOP] pour arrêter le rythme d'accompagnement.

Interlude:

Après avoir activé le rythme d'accompagnement, appuyez sur [FILL-IN] pour faire jouer un rythme temporaire pendant le rythme d'accompagnement.

## 25. PERCUSSIONS

Ce clavier offre 8 types de percussions de panneau. Appuyez sur l'une des huit pour jouer la percussion correspondante. Des instruments de percussion peuvent être ajoutés pour améliorer l'atmosphère selon les besoins.

## 26. CHORD ZONE

Zone tonalite des accords (1-19ème tonalite à partir de la gauche).

## BRANCHEMENTS

### 27. ENTRÉE MICROPHONE

Reliez un microphone à l'entrée MIC pour chanter tout en jouant sur le clavier.

### 28. SORTIE CASQUE

Si un casque est branché à PHONES/OUTPUT, le haut parleur est automatiquement désactivé. Vous pouvez ainsi jouer sans déranger l'entourage ou sans qu'il ne vous dérange.

### 29. ENTRÉE DC 9V

Prise pour brancher le bloc secteur livré.

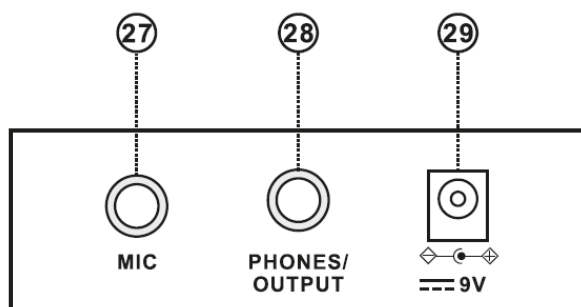

## RYTHME AUTOMATIQUE

### Sélection du rythme

Ce clavier propose 255 rythmes ("000" à "254") pour votre sélection. Le rythme par défaut est "000". Appuyez sur [Rhythm] pour lancer la fonction de sélection du rythme. Appuyez sur les touches numériques ou sur les touches "+" / "-" pour sélectionner d'autres rythmes.

### Contrôle des rythmes

#### 1. Activation du rythme

Appuyez sur [START/STOP] pour lancer le rythme d'accompagnement. En état d'activation : Appuyez sur [SYNC], "Syn" s'affichera à l'écran. Jouez n'importe quelle touche dans la zone des touches d'accord (1ère-19ème touche en partant de la gauche). Le rythme d'accompagnement sera activé.

#### 2. Interlude

Après avoir activé le rythme d'accompagnement, appuyez sur [FILL-IN] pour faire jouer un rythme temporaire pendant le rythme d'accompagnement.

#### 3. Arrêt du rythme

Appuyez sur [START/STOP] pour arrêter le rythme de l'accomp.

### Réglage du tempo

Appuyez sur [Tempo +] ou [Tempo -] pour augmenter ou diminuer le tempo. Appuyer simultanément sur les deux boutons peut permettre de revenir à la valeur par défaut.

# CONTRÔLE DES EFFETS

---

## **Sustain function**

Appuyez sur [Sustain] et l'effet de maintien sera activé. Appuyez à nouveau sur ce bouton et l'effet de sustain sera désactivé.

## **Vibrato function**

Appuyez sur le bouton [Vibrato] et l'effet vibrato sera activé. Appuyez à nouveau sur ce bouton et l'effet vibrato sera désactivé.

# L'ENREGISTREMENT ET LA PROGRAMMATION RYTHMIQUE

---

## **L'enregistrement**

Appuyez sur [REC] pour activer la fonction d'enregistrement, "rEC" s'affichera à l'écran. Dans ce mode, toutes les notes jouées seront enregistrées. Lorsque la mémoire est pleine, "FUL" s'affiche à l'écran et l'enregistrement s'arrête automatiquement.

Appuyez sur [PLAY] pour lire les notes enregistrées, "PLy" s'affichera à l'écran. Une fois la lecture terminée, "REC" s'affiche à l'écran. Vous pouvez enregistrer un nouveau rythme, ou vous pouvez appuyer sur [PLAY] pour lire le rythme enregistré.

## **Programmation rythmique**

Appuyez sur [PROG] pour activer la fonction de programmation du rythme, "Prg" s'affichera à l'écran et la fonction de percussion du clavier sera activée. 32 Les percussions peuvent être programmées au maximum, après quoi "FUL" apparaîtra sur l'écran et la programmation s'arrêtera automatiquement. Appuyez sur [PLAY] pour jouer le rythme de programmation.

Appuyez sur [START/STOP] ou appuyez à nouveau sur [PROG] pour désactiver la fonction de programmation. Tous les rythmes enregistrés seront supprimés.

# MÉTHODES DE FORMATION

---

## **Formation I: One key**

Appuyez sur [Une touche] pour activer la fonction de formation à la touche individuelle. Appuyez sur la touche "+"/"- " pour sélectionner la chanson à apprendre. La formation par touche unique vise à un apprentissage de longue durée, et il n'y a aucune exigence en matière de tonalité ou de créativité. Ce mode permet de faire des erreurs en jouant les touches, mais le clavier joue toujours les bonnes notes et l'écran affiche les bonnes notes. Une fois qu'une chanson est terminée, répétez la chanson en cours à apprendre. Appuyez sur [START/STOP] ou sur la touche [One Key] pour désactiver la fonction d'apprentissage.

## **Formation II: Follow**

Appuyez sur [Follow] pour activer la fonction de suivi. Appuyez sur le bouton "+"/"- " pour sélectionner la chanson à apprendre. Avec la formation Follow, vous pouvez apprendre en suivant les bonnes notes de jeu. Le programme attendra que vous jouiez la bonne note avant de passer à la suivante. Notes : Dans ce mode, le clavier ne joue que les notes correctes et ne donne aucune réponse aux mauvaises notes. Appuyez sur [START/STOP] ou sur [Follow] pour désactiver la fonction d'apprentissage.

## **Formation III: Ensemble**

Appuyez sur [Ensemble] pour activer la fonction d'ensemble. Appuyez sur le bouton "+"/"- " pour sélectionner la chanson à apprendre. La formation Ensemble vise l'apprentissage correct et complet de la durée et des notes de la chanson. La tonalité sera protégée pour l'ensemble et vous devez jouer la note correcte en fonction de la durée correcte de la chanson. Si vous ne jouez pas dans les 3 secondes, le clavier jouera automatiquement la bonne note. Une fois qu'une chanson est terminée, répétez la chanson en cours à apprendre. Appuyez sur le bouton [START/STOP] ou sur [Ensemble] pour désactiver la fonction d'apprentissage.

## APPLICATIONS / JEUX DE FORMATION RECOMMANDÉS

MAX recommande vivement les applications ci-dessous pour vous aider dans votre voyage initiatique du piano. Il n'a jamais été aussi facile de plonger vos orteils dans les eaux profondes et majestueuses de la pratique du piano. Entraînez-vous, du débutant au roi du piano avec l'aide de **PIANO DUST BUSTER**, **PIANO MAESTRO** et **SIMPLY PIANO**. Veuillez noter que le téléchargement des applications ci-dessous est gratuit. L'extension des applications avec plus de formation, de chansons et d'autres additifs peut entraîner des coûts.



### PIANO DUST BUSTER

PIANO DUST BUSTER est l'ultime introduction au piano pour les enfants. Aucune expérience préalable du piano n'est nécessaire !



### PIANO MAESTRO

Un outil pédagogique approfondi pour l'étude du piano. D'une seule note à des morceaux complets, PIANO MAESTRO donne vie aux partitions !



### SIMPLY PIANO

Explorez le piano pas à pas, en partant de zéro. SIMPLY PIANO vous aidera à apprendre les bases, de la lecture des notes à la pratique à deux mains.

## PIANO DUST BUSTER

Aidez grand-mère à dépeussier son piano tout en collectant des points et des bonus. Piano Dust Buster est un excellent outil pour vous motiver à jouer du piano et à améliorer vos compétences. Piano Dust Buster est une introduction au piano, aucune expérience préalable n'est nécessaire. Vous avez la possibilité de commencer à vous entraîner à la lecture des notes, de vous mesurer à d'autres joueurs ou de vous mesurer à des centaines de chansons allant de Beethoven à Adele. (\* compatible uniquement IOS !)



## PIANO MAESTRO

#N° 1 du classement Education App. Un outil pédagogique approfondi pour commencer à étudier le piano. PIANO MAESTRO permet de pratiquer et d'apprendre la lecture des notes, le rythme, la technique, le jeu à deux mains, et bien plus encore !

### En plus,

Vous allez progresser dans les chapitres, débloquer de nouvelles chansons et augmenter le niveau de difficulté en cours de route. Apprenez à jouer des chansons étape par étape et ayez accès à des options d'exercice. Vous pouvez personnaliser votre expérience d'apprentissage.

### Livres de méthodes de piano inclus

Apprenez des chansons tirées de certains des livres de méthodes de piano les plus connus et les plus appréciés aujourd'hui. Une façon numérique de compléter l'utilisation de votre livre de méthode préféré, tous les livres peuvent être trouvés dans la bibliothèque dans la section "Méthodes". (\*Compatible IOS-IPAD uniquement !)



## SIMPLY PIANO (IOS and ANDROID COMPATIBLE)

Que vous soyez un débutant ou que vous vouliez apprendre le piano par vous-même, SIMPLY PIANO vous guidera pour devenir le pianiste que vous avez toujours voulu être. Il vous suffit de placer votre appareil IOS ou Android sur votre piano et de jouer. Votre appareil reconnaîtra immédiatement ce que vous jouez !

- Apprenez les bases du piano, de la lecture des notes au jeu à deux mains
- Des tonnes de chansons amusantes allant du classique aux grands succès
- Ecoutez votre façon de jouer, et profitez pour apprendre et améliorer rapidement vos compétences
- Des cours pour différents goûts et niveaux, y compris les accords pop, les essentiels, le blues et plus encore

(\* Compatible avec les appareils IOS et ANDROID)





# APPENDIX I TABLE DE TIMBRE

000	Acoustic Grand Piano 1	067	Vibrato Accordion 1	134	Edge Violin 6
001	Music Box 1	068	Vibrato Acoustic Bass 1	135	Edge Viola 6
002	Vibraphone 1	069	Electric Bass 5	136	Edge Cello 7
003	Accordion 1	070	Edge Violin 3	137	Harp 8
004	Acoustic Bass 1	071	Edge Viola 3	138	Edge String 5
005	Electric Bass 1	072	Edge Cello 3	139	Edge Trumpet 5
006	Violin 1	073	Harp 4	140	Edge Synth Brass 3
007	Viola 1	074	String Ensemble 2	141	Alto Sax 7
008	Cello 1	075	Trumpet 2	142	Clarinet 7
009	Orchestral Harp	076	Synth Brass 4	143	Lead Square 6
010	String Ensemble 1	077	Alto Sax 3	144	Long Piano 2
011	Trumpet 1	078	Clarinet 3	145	Vibrato Music Box 5
012	Synth Brass 1	079	Edge Square 3	146	Vibrato Vibraphone 4
013	Alto Sax 1	080	Long Piano 1	147	Vibrato Accordion 3
014	Clarinet 1	081	Long Music Box 1	148	Acoustic Bass 6
015	Lead Square 1	082	Long Vibraphone 1	149	Electric Bass 7
016	Vibrato Piano 1	083	Accordion 2	150	Edge Violin 7
017	Vibrato Music Box 1	084	Vibrato Acoustic Bass 2	151	Edge Viola 7
018	Vibrato Vibraphone 1	085	Vibrato E-Bass 1	152	Edge Cello 8
019	Edge Accordion 1	086	Edge Violin 4	153	Long Harp 1
020	Acoustic Bass 2	087	Edge Viola 4	154	String Ensemble 5
021	Electric Bass 2	088	Edge Cello 4	155	Edge Trumpet 6
022	Edge Violin 1	089	Harp 5	156	Edge Synth Brass 4
023	Edge Viola 1	090	String Ensemble 3	157	Edge Sax 3
024	Edge Cello 1	091	Trumpet 3	158	Edge Clarinet 3
025	Harp 1	092	Synth Brass 5	159	Edge Square 4
026	Edge String 1	093	Alto Sax 4	160	Acoustic Grand Piano 5
027	Edge Trumpet 1	094	Clarinet 4	161	Vibrato Music Box 6
028	Edge Synth Brass 1	095	Lead Square 3	162	Vibrato Vibraphone 5
029	Edge Sax 1	096	Vibrato Piano 3	163	Edge Accordion 6
030	Edge Clarinet 1	097	Vibrato Music Box 3	164	Acoustic Bass 7
031	Edge Square 1	098	Vibrato Vibraphone 3	165	Long E-Bass 2
032	Acoustic Grand Piano 2	099	Vibrato Accordion 2	166	Violin 4
033	Music Box 2	100	Long Acoustic Bass 1	167	Viola 4
034	Vibraphone 2	101	Vibrato E-Bass 2	168	Cello 3
035	Edge Accordion 2	102	Edge Violin 5	169	Long Harp 2
036	Acoustic Bass 3	103	Edge Viola 5	170	String Ensemble 6
037	Electric Bass 3	104	Edge Cello 5	171	Edge Trumpet 7
038	Edge Violin 2	105	Harp 6	172	Synth Brass 7
039	Edge Viola 2	106	String Ensemble 4	173	Alto Sax 8
040	Edge Cello 2	107	Trumpet 4	174	Clarinet 8
041	Harp 2	108	Synth Brass 6	175	Lead Square 7
042	Edge String 2	109	Alto Sax 5	176	Long Piano 3
043	Edge Trumpet 2	110	Clarinet 5	177	Long Music Box 2
044	Synth Brass 2	111	Lead Square 4	178	Vibrato Vibraphone 6
045	Edge Sax 2	112	Vibrato Piano 4	179	Vibrato Accordion 4
046	Edge Clarinet 2	113	Vibrato Music Box 4	180	Vibrato Acoustic Bass 3
047	Edge Square 2	114	Vibraphone 4	181	Vibrato E-Bass 3
048	Acoustic Grand Piano 3	115	Edge Accordion 4	182	Violin 5
049	Music Box 3	116	Long Acoustic Bass 2	183	Viola 5
050	Vibraphone 3	117	Long E-Bass 1	184	Cello 4
051	Edge Accordion 3	118	Violin 3	185	Long Harp 3
052	Acoustic Bass 4	119	Viola 3	186	String Ensemble 7
053	Electric Bass 4	120	Edge Cello 6	187	Trumpet 5
054	Violin 2	121	Harp 7	188	Synth Brass 8
055	Viola 2	122	Edge String 4	189	Alto Sax 9
056	Cello 2	123	Edge Trumpet 4	190	Clarinet 9
057	Harp 3	124	Edge Synth Brass 2	191	Lead Square 8
058	Edge String 3	125	Alto Sax 6	192	Acoustic Grand Piano 6
059	Edge Trumpet 3	126	Clarinet 6	193	Music Box 5
060	Synth Brass 3	127	Lead Square 5	194	Vibraphone 6
061	Alto Sax 2	128	Acoustic Grand Piano 4	195	Edge Accordion 7
062	Clarinet 2	129	Music Box 4	196	Acoustic Bass 8
063	Lead Square 2	130	Vibraphone 5	197	Electric Bass 8
064	Vibrato Piano 2	131	Edge Accordion 5	198	Edge Violin 8
065	Vibrato Music Box 2	132	Acoustic Bass 5	199	Edge Viola 8
066	Vibrato Vibraphone 2	133	Electric Bass 6	200	Cello 5

201	Long Harp 4
202	String Ensemble 8
203	Trumpet 6
204	Synth Brass 9
205	Alto Sax 10
206	Clarinet 10
207	Lead Square 9
208	Long Piano 4
209	Long Music Box 3
210	Long Vibraphone 2
211	Accordion 3
212	Acoustic Bass 9
213	Long E-Bass 3
214	Violin 6
215	Viola 6
216	Cello 6
217	Long Harp 5
218	String Ensemble 9

219	Edge Trumpet 8
220	Edge Synth Brass 5
221	Alto Sax 11
222	Clarinet 11
223	Edge Square 5
224	Acoustic Grand Piano 7
225	Music Box 6
226	Vibraphone 7
227	Edge Accordion 8
228	Acoustic Bass 10
229	Long E-Bass 4
230	Violin 7
231	Edge Viola 9
232	Edge Cello 9
233	Harp 9
234	Edge String 6
235	Edge Trumpet 9
236	Synth Brass 10

237	Alto Sax 12
238	Clarinet 12
239	Lead Square 10
240	Long Piano 5
241	Long Music Box 4
242	Long Vibraphone 3
243	Edge Accordion 9
244	Acoustic Bass 11
245	Electric Bass 9
246	Edge Violin 9
247	Edge Viola 10
248	Edge Cello 10
249	Harp 10
250	Edge String 7
251	Edge Trumpet 10
252	Edge Synth Brass 6
253	Edge Sax 4
254	Edge Clarinet 4

## APPENDIX 2 TABLE DE RHYTHM

000	Disco
001	Rock & Roll 1
002	Rock & Roll 2
003	Waltz
004	Bossa Nova
005	Slow Rock 1
006	Slow Rock 2
007	Slow Rock 3
008	Slow Soul 1
009	16 Beat Pop
010	8 Beat Pop
011	8 Beat Soul
012	8 Beat Rock
013	Rap Pop
014	Pop Rock
015	60's Soul
016	70's Soul 1
017	Straight Rock 1
018	Techno 1
019	Techno 2
020	Funk
021	Mambo 1
022	Mambo 2
023	Country 1
024	Country 2
025	16 Beat Shuffle
026	8 Beat Adria 1
027	Big Band Shuffle 1
028	Big Band Middle 1
029	Big Band Middle 2
030	Fast Band 1
031	Fast Band 2
032	Bolero 1
033	Cat Groove 1
034	Classic Piano 1
035	Cumbia 1
036	Club Pop
037	Latin Rock
038	Ober Polka 1
039	Polka Pop
040	Twist
041	Unplugged 1
042	Bluegrass 1
043	Bluegrass 2
044	Bluegrass 3
045	Cha Cha
046	Saturday Night 1
047	Pop Ballad 1

048	Pop Waltz
049	UK Pop 1
050	Club Latin 1
051	Disco Chocolate 1
052	Disco Fox 1
053	Disco Funk 1
054	Disco Hands 1
055	Disco Latin 1
056	Disco Party 1
057	Disco Samba 1
058	Dixie Jazz 1
059	Pop New Age 1
060	UK Pop 2
061	USA March 1
062	Club Dance 1
063	Rumba 1
064	8 Beat Modern 1
065	Country Ballad 1
066	Hard Rock 1
067	Hully Gully 1
068	Jive 1
069	Love Song 1
070	Medium Jazz 1
071	Modern Country Pop 1
072	Modern R&B 1
073	Pasodoble 1
074	Samba 1
075	Samba 2
076	Schlager Rock 1
077	Schlager Rock 2
078	Tarantella 1
079	Tijuana
080	Electro Pop 1
081	Fusion 1
082	Hip Shuffle
083	Limbo Rock 1
084	Acoustic Ballad 1
085	Piano Ballad 1
086	R&B Ballad 1
087	Rock Ballad 1
088	Reggae 1
089	Slow & Easy 1
090	Swing Waltz
091	Pub Piano 1
092	Jazz Big Band 1
093	Jazz Club 1
094	Jazz Waltz 1
095	Jazz Waltz 2

096	Jazz Rock 1
097	Salsa 1
098	Analog Ballad 1
099	Show Tune 1
100	China Style
101	Slow Rock 4
102	Slow Rock 5
103	Slow Beat
104	70's Soul 2
105	Straight Rock 2
106	Techno 3
107	Mambo 3
108	Country 3
109	8 Beat Adria 2
110	Big Band Shuffle 2
111	Big Band Middle 3
112	Big Band Middle 4
113	Big Band Fast 1
114	Big Band Fast 2
115	Bolero 2
116	Cat Groove 2
117	Classic Piano 2
118	Cumbia 2
119	Funky Disco
120	Latin Beat
121	Ober Polka 2
122	Unplugged 2
123	Saturday Night 2
124	Pop Ballad 2
125	Bluegrass 4
126	Bluegrass 5
127	Bluegrass 6
128	Slow Soul 2
129	Bright Pop 1
130	Club Latin 2
131	Disco Chocolate 2
132	Disco Fox 2
133	Disco Funk 2
134	Disco Hands 2
135	Disco Latin 2
136	Disco Party 2
137	Disco Samba 2
138	Dixie Jazz 2
139	Pop New Age 2
140	UK Pop 3
141	USA March 2
142	Club Dance 2
143	Rumba 2

144	8 Beat Modern 2
145	Country Ballad 2
146	Hard Rock 2
147	Hully Gully 2
148	Jive 2
149	Love Song 2
150	Medium Jazz 2
151	Modern Country Pop 2
152	Modern R&B 2
153	Pasodoble 2
154	Samba 3
155	Samba 4
156	Schlager Rock 3
157	Schlager Alp 1
158	Tarantella 2
159	Tijuana Beat 1
160	Electro Pop 2
161	Fusion 2
162	Hip Beat 1
163	Limbo Rock 2
164	Acoustic Ballad 2
165	Piano Ballad 2
166	R&B Ballad 2
167	Rock Ballad 2
168	Reggae 2
169	Slow & Easy 2
170	Swing Beat 1
171	Pub Piano 2
172	Jazz Big Band 2
173	Jazz Club 2
174	Jazz Beat 1
175	Jazz Beat 2
176	Jazz Rock 2
177	Salsa 2
178	Analog Ballad 2
179	Show Tune 2
180	68 Beat Blues 1
181	16 Beat Ballad 1

182	68 Beat Ballad 1
183	Big Band Ballad 1
184	West Shuffle
185	Calypso
186	Casa
187	Christon
188	Detroit
189	Dance Pop
190	Espag Nol
191	Fast Gospel
192	Ground Beat
193	Guad Dance
194	Modern Cha Cha
195	Merengue
196	Pasodobl
197	Rave
198	Sy Boogie
199	Seville
200	Big Band Ballad 2
201	68 Beat Ballad 2
202	16 Beat Ballad 2
203	68 Beat Blues 2
204	Show Tune 3
205	Analog Ballad 3
206	Salsa 3
207	Jazz Rock 3
208	Jazz Beat 4
209	Jazz Beat 3
210	Jazz Club 3
211	Jazz Big Band 3
212	Pub Piano 3
213	Swing Beat 2
214	Slow & Easy 3
215	Reggae 3
216	Rock Ballad 3
217	R&B Ballad 3
218	Piano Ballad 3
219	Acoustic Ballad 3

220	Limbo Rock 3
221	Hip Beat 2
222	Fusion 3
223	Electro Pop 3
224	Tijuana Beat 2
225	Tarantella 3
226	Schlager Alp 2
227	Schlager Rock 4
228	Samba 5
229	Samba 6
230	Pasodoble 3
231	Modern R&B 3
232	Modern Country Pop 3
233	Medium Jazz 3
234	Love Song 3
235	Jive 3
236	Hully Gully 3
237	Hard Rock 3
238	Country Ballad 3
239	8 Beat Modern 3
240	Rumba 3
241	Club Dance 3
242	USA March 3
243	UK Pop 4
244	Pop New Age 3
245	Dixie Jazz 3
246	Disco Samba 3
247	Disco Party 3
248	Disco Latin 3
249	Disco Hands 3
250	Disco Funk 3
251	Disco Fox 3
252	Disco Chocolate 3
253	Club Latin 3
254	Bright Pop 2

## CARACTERISTIQUES TECHNIQUES

---

Alimentation	: 100-240VAC 50/60Hz
Poids	: 7,90 kg
Dimensions	: 834 x 265 x 87mm

Données spécifiques. Les valeurs actuelles peuvent varier légèrement d'un appareil à l'autre. Tout droit de modification réservée sans préavis.

Les produits décrits dans cette notice sont conformes aux directives européennes auxquels ils sont soumis :

- Basse tension (LVD) 2014/35/EU
- Compatibilité électromagnétique (EMC) 2014/30/EU
- Restriction substances dangereuses (RoHS) 2011/65/EU



Specifications and design are subject to change without prior notice.

**[www.tronios.com](http://www.tronios.com)**

Copyright © 2022 by Tronios The Netherlands